



# SPECIFIKACE ULD KONTEJNERŮ V LETECKÉ PŘEPRAVĚ

## ULD = UNIT LOAD DEVICES

**Speciální letecký přepravní obal/kontejner** (dle názvu IATA) – primárně využíván pro Narrow-body a Wide-body letadla.

Pro **Wide-body letadla** taktéž necháváme certifikovaně skládat Vaše zboží na **PMC palety**. Rozměry a velikosti palet, včetně celkové váhy – payload, se liší dle možností aerolinky a v závislosti na typu letadla.

**Základní typy ULD kontejnerů** jsou následující:

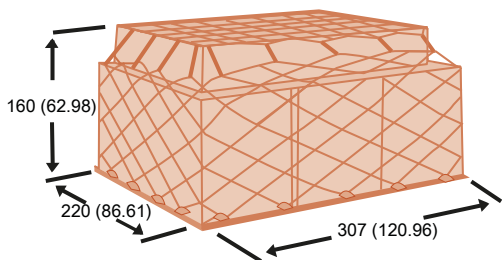

### PAG/P1P

Vnitřní objem: 11,1 m<sup>3</sup>, max. nosnost: 5926 kg

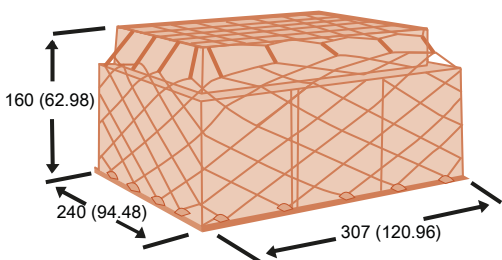

### PMC/P6P

Vnitřní objem: 12,1 m<sup>3</sup>, max. nosnost: 6663 kg

\* rozměry kontejnerů v cm (inch).

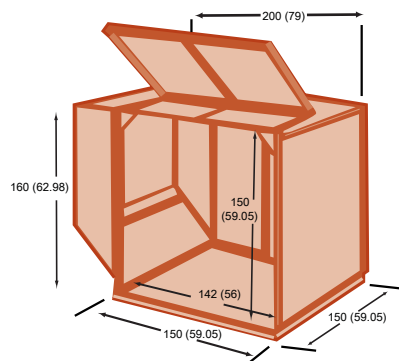

### AKE/LD3

Vnitřní objem: 4,3 m<sup>3</sup>, max. nosnost: 1501 kg

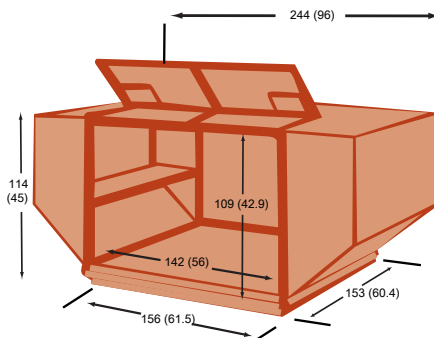

### AKH/LD-3-45

Vnitřní objem: 3,6 m<sup>3</sup>, max. nosnost: 1134 kg